

XTXG-120-8B 八轮搓盖机 使用说明书



广州市喜泰包装设备有限公司

(在使用前请仔细阅读本说明书并妥善保管)

XTXG-120-8B 八轮搓盖机使用说明书

一、概述

XTXG-120-8B 全自动变频旋盖机采用机电一体化设计，操作方便，维修简单，运行可靠，适用性大，其工作原理是通过四根同步夹带夹持并输送瓶体，四组高弹性耐磨橡胶轮搓转瓶盖以达到旋盖之目的。

本机具有设计合理，结构紧凑，旋盖速度快，可靠性强，操作简便，维修保养方便等特点，是食用、日化、医药等行业自动化旋盖工序的理想设备之一。

二、特点

1. 触摸式面板，手感舒适，设置简单，美观实用；
2. 旋盖速度快，与通常爪式旋盖机相比，本机的旋盖速度可提高 3-4 倍，并有效地防止瓶体拉毛、瓶盖破损等问题；
3. 只需调整同步带、旋盖轮的间距及机架高度即可适应在适用范围内各种规格的瓶子而无需更换零部件；
4. 适用于各种高低瓶，瓶体形状为圆形、方形、扁圆形或扁方形的各类瓶子；
5. 可单机使用，也可与灌装、封口、贴标等设备配套成自动化机械包装生产线。

三、技术参数

额定电压	AC220V	瓶盖直径	按样瓶
功率	2500W	瓶体直径	按样瓶
旋盖速度	60-80 瓶/分	瓶子高度	按样瓶
工作气压	0.4-0.8MPa	外形尺寸（长×宽×高）	3500×1460×2320mm

四、注意事项

1. 安放环境应为阴凉、干燥、通风良好，无强腐蚀性气体；
2. 安放地面应坚固结实，设备的高度及水平调整可调节机架下的四只支撑脚，调整好后再旋紧锁紧螺母，若本机与其它设备配套使用时，应注意连接的水平高度与位置保持一致；
3. 检查电源电压 220V 的交流电源供电，正确使用额定保险丝，在装卸保险丝时必须先将电源线插头拔除；
4. 为避免人身伤害，请正确使用接地交流电源插座，并有良好的接地保护，并且插座及其联机允许通过的电流大于 10A；
5. 试机或开机之前应用酒精清洗各主要部件；
6. 送盖器、旋盖头、导轨要经常保持清洁，各防尘罩有机玻璃应该保持透明、无灰尘，各光电触头面应该保持清洁，清洗时用干燥棉花清洗，避免光电触头有尘而失灵；
7. 凡转动的部件要定期添加润滑油，如发现磨损或打烂等现象，按情况进行检修或更换；

8. 本机在使用过程中应随时注意工作状态，如有异常应及时排除修复；
9. 在旋盖工作中，禁止用手触摸旋盖轮、同步带及其他运转部件以防人身伤害；
10. 在旋盖过程中有倒瓶、卡瓶、卡盖等现象应停机处理；
11. 台面转动件中若出现渗油或漏油现象，应及时检查或维修，以免台面受到污浊；
12. 每天工作之后，必须做好设备的日常清洁保养工作；
13. 工作结束后，请关闭本机电源开关，然后切断总电源。

五、一般操作说明

整机示意图

走瓶方向

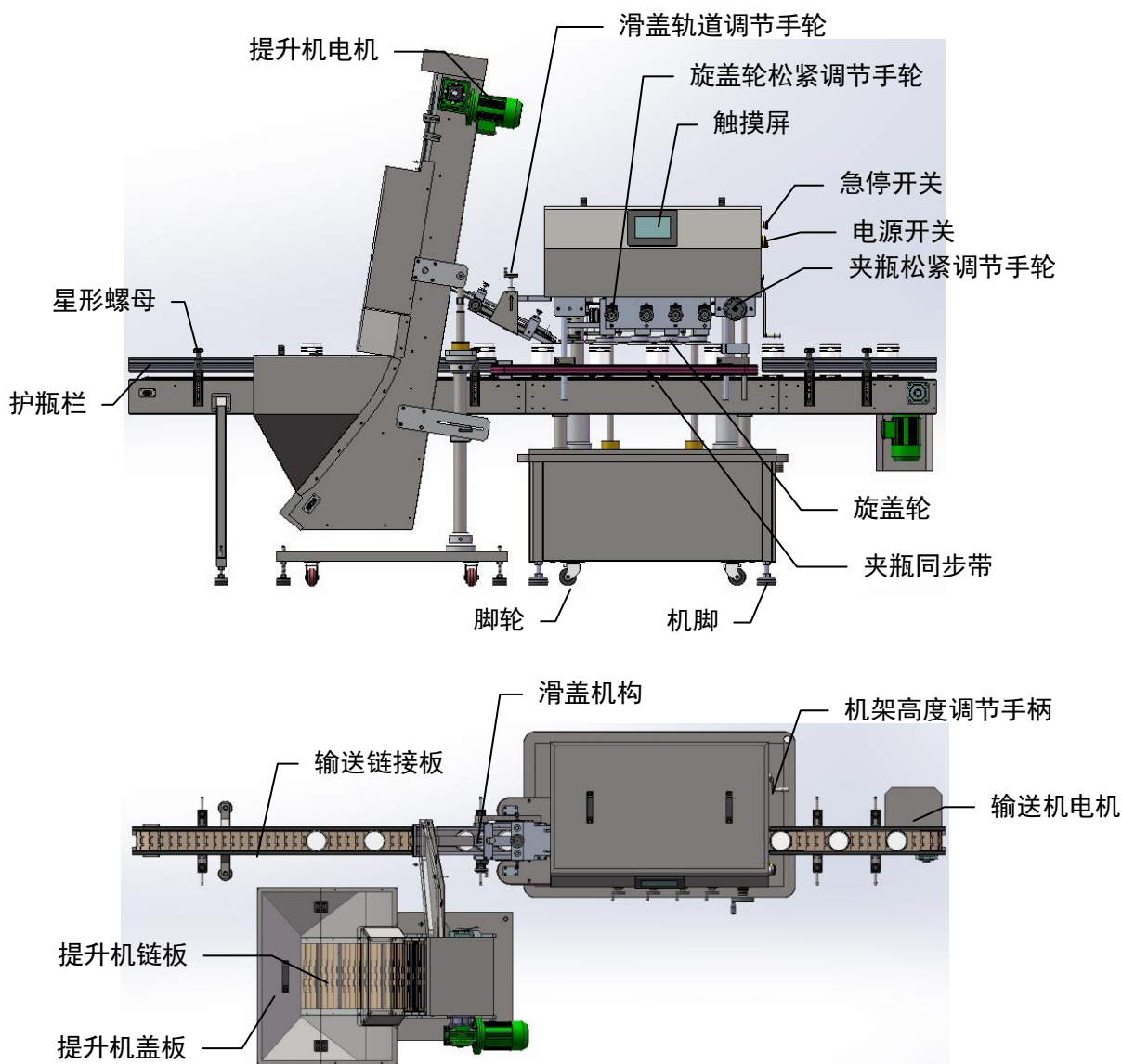

※注：机器加油处请定期添加机油※

滑盖机构示意图

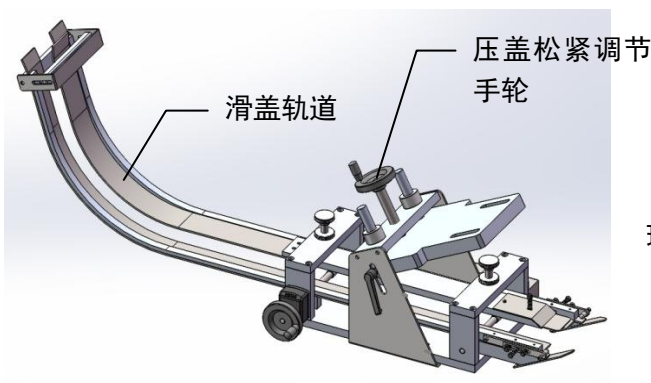

提升机示意图

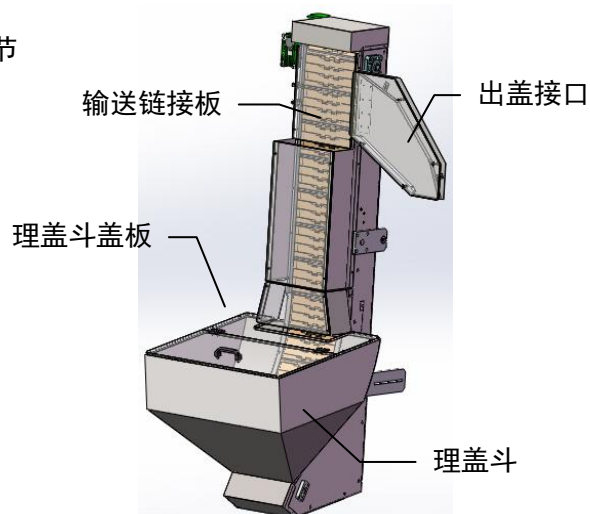

► 作业前调试

1. 开机前检查，首先目视检查一下设备在运输、安装过程中有无严重的磕碰损坏，紧固件是否完整牢固，如有损坏请修复后再试机；
2. 机器放入指定的工作位置后，可将机箱底部的四个圆形机脚按逆时针方向旋出托起机箱，同时利用四个圆形机脚调整整机与地面的高度，请保持整机水平放置；
3. 松开输送护栏两边的吊环螺母，保护栏调节到适合的位置，瓶身应在输送机中心位置，护栏调完后直径比瓶身大 5-10mm，锁紧吊环螺母，保证整个输送机中瓶子能顺利通过；
4. 松开送盖轨道旋钮，放入两个瓶盖在轨道上，根据盖子的大小调整轨道，在输送机上放入一个瓶子，根据瓶口与盖子挂盖的高度调节轨道，完成后锁紧调节旋钮；
5. 把瓶子放入输送机，转动夹瓶手轮根据瓶子的大小调节夹瓶松紧；
6. 再把瓶子放入两排旋盖轮的中心位，根据瓶盖调节四组旋盖轮，应调到四组旋盖轮刚好能夹紧瓶盖；
7. 接通电源开关试运行，注意各运转部件工作是否正常，有无异常噪音；
8. 试运转：按“运行”键，输送链带运行，根据需要调节输送速度、送盖速度、旋盖时间、压盖时间、延时旋盖时间等相关参数，送盖器启动，使落盖轨道内充满瓶盖，此时，送盖器应自动停止工作，待落盖轨道内瓶盖减少时，送盖器自动重新工作；
9. 取 2 号瓶子放入输送链带内，观察该瓶子在上盖、旋盖、输送各环节通过是否顺利，瓶盖是否旋紧，速度是否合理，如有问题再次逐步调整，取 2-6 只瓶子（按瓶体大小，瓶体小取多些，瓶体大取少些），紧靠着放入输送链带，观察批量旋盖时的工作状态，检查瓶盖的旋盖质量，适当地调速相关参数使旋盖达到最佳效果，如工作正常，再连续放几次，若无问题即可结束调试投入生产。

➤ 操作界面说明

1. 首先将电源开关往顺时针方向拧动 90 度，整机通电，进入开机界面，显示图 1 界面；



图 1

2. 开机后按触摸屏中进入指示，进入系统界面，会出现操作界面，再根据生产需求设置各项参数数值，如图 2 所示；



图 2

- 输送运行/停止：输送带的单独运行与停止；
- 旋盖运行/停止：旋盖轮的单独运行与停止；
- 夹瓶运行/停止：夹瓶同步带的单独运行与停止；
- 手动上盖：提升机的单独运行与停止（再按就停止）；

六、附件表

序号	名称	规格（型号）	数量	单位	备注
1	工具箱	—	1	个	—
2	内六角扳手	—	1	个	—
3	锁盖装置橡胶滚轮	聚胺脂（软尼龙）	8	个	旋盖轮
4	用户手册	XTXG-120-8B	1	个	—
5	保修卡	XTXG-120-8B	1	个	—
6	合格证	XTXG-120-8B	1	个	—

七、 保修须知

- (一) 为了感谢广大客户对本公司的支持与信任，确保用户利益，凡购买本公司产品在保修期内属于质量问题的，全免费保修一年；
- (二) 凡属下列情况不属保修范围：
 - 1. 没有本公司的保修卡；
 - 2. 伪造或涂改保修卡；
 - 3. 超过规定的保修期限；
 - 4. 违反《使用说明书》操作引起的故障；
 - 5. 不属于产品质量问题；
 - 6. 未经厂方许可擅自改变设备结构或添加更换零部件而造成的损坏；
 - 7. 示经厂方许可擅自拆开机箱而造成的损坏。